

## بازشناسی جایگاه بندر باستانی مهروبان در خلیج فارس و گاهنگاری اولیه آن بر پایه کاوش باستان‌شناختی و مطالعات متون نوشتاری

محمد اسماعیل اسمعیلی جلودار<sup>۱</sup>

استادیار گروه باستان‌شناسی دانشگاه تهران

محمد مرتضایی

عضو هیئت علمی پژوهشکده باستان‌شناسی

(از ص ۱۳ تا ۳۱)

تاریخ دریافت: ۹۱/۰۷/۱۶

تاریخ پذیرش: ۹۱/۱۲/۰۲

### چکیده:

مدارک باستان‌شناختی در دوره اسلامی نشان از ارتباطات تجاری و رونق بازرگانی در خلیج فارس دارد. این ارتباطات بدون شک بر پایه ساختارهایی است که از دوره ساسانیان در منطقه وجود داشته است. یکی از مهم‌ترین بنادر خلیج فارس که دارای ارتباطات بازرگانی گسترده‌ای با بنادر هم‌جوار از قبیل بصره، سی‌نیز و گناوه از یک سو و شهرهای پس-کرانه‌ای خلیج فارس در مرز ایران از قبیل ارجان در منطقه بهبهان از دیگر سو بوده، بندر ماهروبان است. اطلاعات از این بندر تا پیش از کاوش در منطقه منحصر به نوشته‌های مورخین صدر اسلام و برخی از اشارات محققان متأخر از قبیل شوارتس و راولینسون بوده است. نظر به اهمیت این بندر باستانی در شناخت بازرگانی دریایی ایرانیان در دوره ساسانیان و به‌ویژه صدر اسلام برنامه کاوش باستان‌شناختی با هدف شناخت توالی فرهنگی در آن و شناخت نشانه‌های تجارت دریایی از طریق مطالعه مواد باستان‌شناختی انجام گرفت. مقاله حاضر، حاصل نتایج اولیه بدست آمده از کاوش در ترانسه B مهروبان و تلفیق آن با متون نوشتاری است جهت شناخت جایگاه امروزی آن و نقش آن در مبادلات بازرگانی خلیج فارس. مطالعات اولیه نشان می‌دهد که یافته‌های سفالی بدست آمده در آن قابل مقایسه با بنادر باستانی صحار در عمان، رأس الخیمه در امارات متحده عربی، قلعه آت بحرین و مراکزی چون شوش در خوزستان و سیراف در بوشهر است. با تطبیق یافته‌های باستان‌شناسی با متون نوشتاری صدر اسلام تعیین جایگاه امروزی آن در نزدیکی بندر دیلم امروزی بحث و تحلیل و در نهایت پیشنهاد گردید.

**واژه‌های کلیدی:** بندر، خلیج فارس، تجارت و بازرگانی دریایی، سفال، ماهروبان، بندر دیلم، ساسانی، و صدر اسلام.

۱. این مقاله حاصل طرح پژوهشی به شماره ۲۷۸۷۰/۱ که تحت نظر موسسه باستان‌شناسی دانشگاه تهران انجام گردیده است.

نشانی پست الکترونیکی نویسنده مسوول: [jelodar@ut.ac.ir](mailto:jelodar@ut.ac.ir)

## مقدمه

شناخت جایگاه شهرها و بنادر باستانی دوران تاریخی و اسلامی برای محققان همواره با دشواری‌های خاصی همراه بوده است. گمانه زنی پیرامون این مسئله امری جدید و تازه نیست و همواره مورخان و سیاحان پیشین از یک سو و محققان امروزی از سوی دیگر بدین مسئله توجه ویژه داشته‌اند. باستان‌شناسان به صورت تخصصی و شرق‌شناسان به طور عام در فرآیند انجام چنین مطالعه‌ای از دو طریق مطالعه متون و منابع دست اول تاریخی و مذهبی از یک سو و یافته‌های باستان‌شناختی از دیگر سو به جای نام‌شناسی شهرها و بنادر مهم به ویژه در محدوده جغرافیایی ایران امروزی به صورت عام‌تر در محدوده گستره فرهنگی جهان ایرانی پرداخته‌اند، محققانی نظیر راولینسون، پاول شوارتس و هانس گاوبه از این دسته‌اند. (راولینسون، ۱۳۸۳؛ شوارتس، ۱۳۸۲؛ گاوبه، ۱۳۵۹) مقاله حاضر با دو پرسش اصلی با استفاده از روش‌های مطالعاتی باستان‌شناسی، مستندات تاریخی یا همان منابع نوشتاری و مطالعات میان رشته‌ای تنظیم شده است؛ ۱- آیا تپه‌های باستانی شاه مهرویان در نزدیکی روستای شاه عبدا... در غرب منطقه بندر دیلم همان بندر باستانی ماهرویان است؟ و ۲- داده‌های باستان‌شناسی بدست آمده در طی کاوش، سوابق سکونت در آن را که در متون نوشتاری به آن اشاره شده، به چه زمانی باز می‌گردد و پیشینه بازرگانی دریایی در این بندر با توجه به این یافته‌ها چیست؟ فرضیه‌های اصلی نیز عبارت است از اینکه مکان کنونی تپه باستانی شاه مهرویان در غرب بندر دیلم همان بندر ماهرویان باستانی است و سابقه سکونت در این بندر به دوران ساسانی و اسلامی بازمی‌گردد. بر این اساس مقاله در دو بخش اصلی بازشناسی جایگاه بندر ماهرویان در منابع نوشتاری و کاوش‌های باستان‌شناسی در آن نگاشته و در آخر هم بحث و استدلال پیرامون آن بیان گشته است.

## بخش اول: بازشناسی جایگاه بندر ماهرویان در منابع نوشتاری

یکی از بنادر مهم در بخش بالایی خلیج فارس، جایی که مورخین از آن به مرز بین ایالات فارس و خوزستان یاد می‌کنند و از جمله بنداری که در توصیف خلیج فارس در امتداد بصره به سمت سیراف از آن یاد شده است، بندر ماهرویان است. این بندر بنا بر اعتقاد غالب محققین امروزه در کنار امامزاده شاه عبدا... در حدود ده کیلومتری غرب بندر دیلم امروزی واقع شده است.

**پیشینه مطالعاتی؛** در میان محققین هانس گاوبه و اقتداری این بندر را در محل شمال بندر دیلم و کنار بندر یا امامزاده شاه عبدا... برشمرده‌اند. گاوبه در زمان بازدید از این محوطه اشاره به آبادی باستانی کوچکی می‌کند که در آن تپه‌ای به طول ۱۴۰۰ متر درازا و ۲۰۰ متر پهنا قرار داشته که در بین اهالی امامزاده شاه عبدا... به تپه شاه مهرویان معروف بوده است. وی این نقطه را همان بندر مهرویان نامیده است و طرحی از وضعیت آن ترسیم کرده است. (گاوبه، ۱۳۵۹: ۷۶ - ۳۵۱-۳۵۰؛ اقتداری، ۱۳۸۳: ۴-۳)

اکثر محققین وقتی سخن از خلیج فارس و به‌ویژه ولایت فارس می‌کنند این بندر را آخرین شهر استان فارس و مرز بین فارس و خوزستان بر می‌شمرند. (شوارتس، ۱۳۸۲: ۲۷-۲۸)

همچنین لسترینج این بندر را در مرز غربی فارس و به فاصله کمی از رودخانه شیرین یا رودخانه زهره که در زمان وی به رودخانه طاب موسوم شده بود، معرفی می‌کند (لسترینج، ۱۳۸۳: ۲۹۵) اقتداری هم ضمن اشاره به

روستای شاه عبدا... از آبادی و بندر کوچکی که در دامنه جنوبی ارتفاعات بین سردشت زیدون و رودخانه زهره و جلگه ساحل بندر دیلم واقع است یاد کرده و اشاره می‌کند که بندر مهروبان در کنار و بخش‌هایی از آن در زیر این آبادی جای گرفته است. ( نک: اقتداری، ۱۳۴۸: ۳-۴؛ ابن بلخی، ۱۳۷۴: پاورقی ۳۵۶ - ۳۵۸)

**موقعیت جغرافیایی؛** فاصله روستای شاه عبدا... تا بندر دیلم حدود ده کیلومتر است و هرچند از نظر فرهنگی و طبیعی در جلگه دیلم قرار گرفته است اما از نظر تقسیمات کشوری جزء استان خوزستان و در مرز بین بوشهر و خوزستان قرار دارد. آثار تپه‌ها و بقایای این شهر امروزه به صورت برآمدگی‌هایی طبیعی به طول حدود یک و نیم کیلومتر و عرض تقریبی ۸۰۰ متر قرار گرفته است. ( تصویر ش. ۱-۲) دهخدا در لغت نامه خود به نقل از ابن بلخی، لسترنج و ناصر خسرو مهرویان را توصیف کرده است.<sup>۱</sup> (دهخدا، لغت نامه دهخدا، شماره مسلسل: ۲۱۵، ۲۰۴-۲۰۳) اصطخری هم اشاره می‌کند نزدیک‌ترین بندر به ارجان، مهروبان است. وی همچنین اشاره به آتشی می‌کند که در شب به روشنی زبانه می‌کشد و در روز دود می‌کند. احتمال دارد چشمه نفت یا گاز محترقی بوده است. نکته جالب اینکه امروزه نیز همچون گذشته این آتش از روی تپه‌های بندر مهروبان در ارتفاعات حائل بین مهروبان با بهبهان و رامهرمز قابل رویت است.

#### پیشینه تاریخی (نقشه ش. ۱ تصاویر ۲-۱)

قدیمی‌ترین یادی که از بندر باستانی ماهروبان شده است مربوط به ابن فقیه است وی در سال ۲۷۹ ه. ق می‌نویسد: سرشارترین ثروت ماهی در منطقه بین ماهیروبان و عمان وجود دارد. (ابن فقیه، ۱۳۴۹: ۱۱۴ - ۹؛ شوارتس، ۱۳۸۲: ۱۶۴) پس از وی ابن رسته نیز در سال ۲۹۰ ه. ق در ذکر اقلیم سوم که شهرهای ساحلی خلیج فارس را هم در بر می‌گیرد از ماهی‌روبان یاد می‌کند. وی در این باب می‌نویسد: «این اقلیم از مشرق شروع می‌شود و از قسمت شمالی سرزمین چین و هند و نیز از شهر قندهار... و سپس از قسمت ساحلی دریای پارس که اطراف آن شهرهای استخر، جور، فسا، سابور، شیراز، سیراف، جنابا، سینیز، ماهی‌روبان، واقع گردیده‌اند می‌گذرد.» (ابن رسته، ۱۳۶۵: ۱۱۱) با وجود اینکه در نوشته‌های راجع به فتح اعراب (اسلامی) در فارس نامی از مهروبان نیست اما این احتمال وجود دارد که در جای این بندر یا کمی متمایل به سوی غرب یک شهر بندری پیش از اسلام، وجود داشته است. گایوبه نام این بندر را با عنوان بندر ریو اردشیر یاد کرده است. (

۱. مهروبان: ماهی‌روبان. شهری است بر کنار دریا چنانکه موج دریا بر کنار شهر می‌زند و هوای آن گرم و عفن و نامحوشی بتراز آن ریش‌شهر است. اما مشرعه دریا است. هرکه از پارس به راه خوزستان به دریا رود و آنکه از بصره و خوزستان به دریا رود همگان را راه آنجا باشد و کشتیهایی که از دریا برآید. بر این اعمال رود به مهروبان بیرون آید. و دخل آن بیشتر از کشتیهایی باشد و جز خرما هیچ میوه نباشد و گوسفنددان آنجا بیشتر بز باشد و بزغاله پروراند. و همچنانکه به بصره و می‌گویند بزغاله تا هشتاد و طل و صد رطل برسد و بیشتر نیز، و برز و کتان بسیار باشد چنانکه به همه جای ببرند و جامع و منبر است و آن جایگاه مردم زبون باشد. (فارسنامه ابن بلخی ص ۱۵۰) در کتاب جغرافیای تاریخی سرزمینهای خلافت شرقی آمده است به فاصله کمی از رودخانه شیرین یعنی رودخانه زهره که به تازگی به رودخانه طاب موسوم است بندر مهروبان در مرز غربی فارس واقع است. این لنگرگاه اولین بندری بوده که کشتیهایی وقتی از بصره و مصب دجله به عزم هند بیرون می‌آمدند به آن می‌رسیدند. و این بندر در قرن چهارم هجری شهری معمور بود و مسجدی خوب و بازارهایی آباد داشت. و بنا بر آنچه در سفرنامه ناصر خسرو آمده است یعقوب لیث این شهر را گرفته و شاید خود نیز به این شهر آمده و ناصر خسرو نام او را بر منبر مسجد آدینه این شهر نوشته است. (دهخدا، شماره مسلسل ۲۱۵، ص. ۲۰۴-۲۰۳)

گابو، ۱۳۵۹: ۷۷) اصطخری (وفات ۳۴۶ ه. ق) در کتاب ارزشمند خود در توصیف دریای پارس به محل مهروبان اشاره می‌کند و می‌گوید: پس از ورود دجله به خلیج فارس بر کناره‌ی این دریا به مهروبان می‌رسیم. وی می‌نویسد: «... بر کناره‌ی این دریا تا آنجا که به مهروبان می‌رسد و جایگاهی چند هست که کس در بیابان نمی‌تواند رفتن مگر در آب جهت آنکه آب‌های خوزستان به دورق و حصن مهدی و باسیان جمع می‌شوند، و از آنجا به آب دریا متصل می‌باشد. (اصطخری، ۱۳۷۳: ۳۹) وی سپس در توصیف بندر مهروبان می‌نویسد: «و مهروبان شهری کوچک و به غایت معمورست و آن فرضه‌ی ارغان (ارجان) و آنچه نزدیک آن (است) مثل زمین پارس و بعضی از خوزستان. بعد از آن به کناره‌ی آن دریا می‌روند تا سینیز. (اصطخری، ۱۳۷۳: ۴۰) وی در ادامه در توصیف شهرهای سابور می‌نویسد که: «و جنابه و سینیز و مهروبان بر کناره‌ی دریا موضوع‌اند و به غایت گرم می‌باشند، و در ایشان درخت خرما بسیار و انواع نعم و الوان فواکه هست. (اصطخری، ۱۳۷۳: ۱۱۵) وی فاصله مهروبان تا قلعه ابن عماره را که درازترین مسافت اقلیم فارس است را صد و شصت فرسنگ از راه دریا عنوان می‌کند. (اصطخری، ۱۳۷۳: ۱۲۰) همان‌گونه که ذکر شد، نام مهروبان در متون تاریخی صدر اسلام با نام خلیج فارس عجین شده است. هرگاه سخن از حدود این دریا آمده است به نام این بندر نیز به عنوان یکی از شهرها و مراکز تجاری اصلی خلیج فارس اشاره رفته است. چنانچه مسعودی در مروج الذهب اشاره می‌کند که: دریای پارس تا حدود آبادان و ابله گسترده شده تا بصره می‌رسد. سپس در ارتباط با ابعاد آن مطالبی عنوان کرده و در باب خلیج فارس می‌نویسد: «خلیج فارس سه گوش می‌باشد و در ضلع شرقی این مثلث سواحل ایران واقع شده است. از نقاط ساحلی در این قسمت به ترتیب می‌توان به دراق الفرس (Dawrak al - Furs) بلده مهربان (مهروبان) و سینیز (سینیز) را ذکر کرد...» (سلیمان تاجر سیرافی، ۱۳۸۱، ص. ۴۳؛ سلیمان و ابوزید سیرافی، ۱۳۳۵، ص. ۱۳) مقدسی که کتابش را در سال ۳۷۵ ه. ق نوشته است درباره‌ی مهروبان می‌نویسد: مهروبان از شهرهای قصبه ارگان است که در سمت دریا واقع شده است. (مقدسی، ۱۳۸۵: ۷۴ - ۶۳۱) وی در توصیف مهروبان می‌نویسد: «در کنار دریا و جامع نیز در کرانه است. آبی اندک دارند. درگاه خوره و انبار بصره بشمار آید و آباد است و بازار خوب دارد.» (مقدسی، ۱۳۸۵: ۶۳۶) مقدسی فاصله مهروبان تا ارجان را دو مرحله دانسته است که مرحله اول تا ریشهر و مرحله دوم تا مهروبان است. وی از مهروبان تا سینیز را هم یک مرحله دانسته است که امتداد آن تا شاپور را چنین می‌نویسد: «از مهربان تا سینیز یا تا رودخانه یک مرحله، سپس تا ارگان یک مرحله»، (مقدسی، ۱۳۸۵: صص ۶۷۳-۶۷۲) ابن حوقل از دیگر مورخینی است که کتابش را در سال ۳۶۷ ه. ق تألیف کرده است. وی در توصیف دریای فارس بندر مهروبان را در کناره‌ی آن معرفی می‌کند. (ابن حوقل، ۱۳۴۵: ۱) و در باب آن می‌نویسد: «و مهروبان شهر کوچک آبادی است که بارکده‌ی ارجان و نواحی دیگر نزدیک فارس و قسمتی از خوزستان است» (ابن حوقل، ۱۳۴۵: ۷). او این بندر را مرز میان خوزستان و فارس معرفی می‌کند. (پیشین، ص. ۲۱) جیهانی مهروبان را جزء نواحی ارجان و ولایت شاپور نام برده و این بندر را به همراه شهر شاپور و ریشهر دارای منبر معرفی می‌کند که بسیار گرم و دارای نخلستان‌ها و میوه‌های گرمسیر است. (ابن حوقل، ۱۳۴۵: ۳۸ - ۵۲) وی فاصله‌ی مهروبان تا قلعه‌ی ابن عماره را هم حدود ۱۶۰ فرسخ ثبت کرده است. (ابن حوقل، ۱۳۴۵: ۵۵) مؤلف ناشناس حدود العالم من المشرق الی المغرب، که به سال ۳۷۲ ه. ق کتابش را تألیف کرده است در باب مهروبان می‌نویسد: «ماهی روبان شهری است اندر میان آب نهاده چون جزیره‌ای، جای خرم است و بارگاه همه پارس است.» (مؤلف ناشناس، ۱۳۶۲: ۱۳۳) مورخ دیگر مسلمان یعنی،

جیهانی در اشکال العالم در ذکر دریای فارس مهروبان را از بنادر کناره‌ی این دریا یاد می‌کند. (جیهانی، ۱۳۶۸: ۵۵) وی اشاره می‌کند که «و در پهنای دجله بر ساحل این دریا تا مهروبان از حد فارس جایهاست که رفتن بدان جا متعذر است مگر بر آب» و در ادامه مهروبان را این‌گونه وصف می‌کند که: «مهروبان شهری است خرد و آبادان و فرضه ارجان است و آنچه نزدیک آنست از شهرهای فارس و خوزستان تا ساحل سینیز» (جیهانی، ۱۳۶۸: ۵۸) هم او این بندر را جزء بلاد شاپور و از قصبه‌های ارجان ثبت کرده است. (جیهانی، ۱۳۶۸: ۱۱۰) او همان گفته‌های مورخین قبلی را که فاصله مهروبان تا حصن ابن عماره که بر درازای فارس است و یک صد و شصت فرسنگ فاصله دارد را ثبت کرده است. (جیهانی، ۱۳۶۸: ۱۱۹) قدامه بن جعفر هم در کتاب الخراج در ذیل فارس آن را شامل پنج ناحیه می‌داند که نخستین ناحیه که از مرز اهواز آغاز می‌شود ناحیه ارجان و سپس به ترتیب ناحیه اردشیر (اردشیر خره)، ناحیه دارابجرد، ناحیه استخر، ناحیه سابور و سواحل فارس است. وی مهروبان و سینیز و جنابا و توج و سیراف را جزء نواحی سابور و سواحل فارس و خراج فارس را به تنهایی از پول نقد معادل بیست و چهار هزار هزار درهم ثبت کرده است. (۲۴ و ۰۰۰،۰۰۰ درهم). (قدامه بن جعفر، ۱۳۷۰: ۱۳۷) باید اشاره داشت که اهمیت این بندر در اواسط قرن دهم میلادی با اهمیت ارجان بایست سنجیده شود چرا که کاملاً وابسته بدان بوده است. این پیشرفت تا حدودی با تدبیر ابوالفضل بن العمید از والیان آل‌بویه ارجان در ارتباط بوده است که در آبادی و رفاه ارجان بسیار کوشش کرد. (گابویه، ۱۳۵۹: ۷۸) در سال ۴۴۳ هجری ناصر خسرو مهروبان را دیده و درباره آن گوید: روز هفدهم شوال از بندر عبادان (آبادان) بر کشتی بزرگی که «بوصی» نام داشت، نشست و در میان دعای انبوه مردمی که به بدرقه عزیزانشان شتافته بودند، سمت مهروبان روان شد. مهروبان بندری بزرگ با بازارهای انباشته از کالا، مسجد آدینه نیک و کاروانسراهای بسیار مستحکم و آباد بود. هرچند مسافران مرو اندیشه ماندن در مهروبان نداشتند، ولی درگیری فرزندان فرمانروای پارس و نامنی راه‌ها آنها را ناگزیر به ماندن ساخت.<sup>۱</sup> (ناصر خسرو قبادیانی، ۱۳۶۳: ۱۶۳-۱۶۰) از مورخین قرون میانی هم می‌توان به ابوالفدا اشاره کرد. وی نیز هنگامی که از دریای پارس سخن می‌گوید از مهروبان نیز نام می‌برد (ابوالفدا، معجم البلدان، ۱۳۴۹: ۳۱-۳۲) او این شهر را از بلاد خوزستان و به قولی از فارس بر می‌شمرد و اشاره می‌کند که: مهروبان شهری است کوچک. فرضه ارجان و از توابع آن است و دریا از جانب مشرق پس از مهروبان به سینیز منتهی می‌شود. ابن سعید و ابن حوقل آن را از جمله بلاد فارس شمرده‌اند. صاحب «العزیزی» گوید: شهر مهروبان بر ساحل دریاست ... (ابوالفدا، ۱۳۴۹: ۳-۳۶۲)

**ارزیابی متون نوشتاری:** مهروبان طبق توصیف مورخین بندری است در ابعاد کوچک که آب دور تا دور آن را فرا می‌گرفته است و دارای بازار، کاروانسراها و مسجد جامعی در کنار ساحل دریا است. این بندر در نزدیکی

۱. وی در ادامه مهروبان را چنین توصیف می‌کند: «... شهری بزرگ است بر لب دریا نهاده بر جانب شرقی و بازاری بزرگ دارد و جامعی نیکو اما آب ایشان از باران بود و غیر از آب باران چاه و کاریز نبود که آب شیرین دهد. ایشان را حوض‌ها و آبگیرها باشد که هرگز تنگی آب نبود، و در آن جا سه کاروانسرای بزرگ ساخته‌اند هر یک از آن چون حصاری است محکم و عالی، و در مسجد آدینه آنجا بر منبر نام یعقوب لیث دیدم نوشته. پرسیدم از یکی که حال چگونه بوده است گفت که یعقوب لیث تا این شهر گرفته بود ولیکن دیگر هیچ امیر خراسان را آن قوت نبوده است. و در این تاریخ که من آنجا رسیدم این شهر به دست پسران اباکالنجار بود که ملک پارس بود. و خواربار یعنی ماکول این شهر از شهرها و ولایت‌ها برند که آنجا بجز ماهی چیزی نباشد، و این شهر باجگاهی است و کشتی‌بندان، و چون از آن جا به جانب جنوب بر کنار دریا بروند ناحیت توه و کازرون باشد و من در این شهر مهروبان بماندم به سبب آنکه گفتند راه‌ها ناایمن است از آن که پسران اباکالنجار را با هم جنگ و خصومت بود و هر یک سری می‌کشیدند و ملک مشوش کشته بود...». (ناصر خسرو قبادیانی، ۱۳۶۳: ۱۶۳-۱۶۰)

شهر ارجان و بارانداز آن معرفی شده و آب آن از باران و برکه‌ها و آب انبارهاست. به نظر بر پایه اطلاعات متون نوشتاری بتوان جایگاه آن را تشخیص داد.

### بخش دوم: کاوش‌های باستان‌شناختی

**ضرورت کاوش در بندر باستانی مهروبان:** با توجه به اهمیت مطالعات باستان‌شناسی در شناخت و درک بهتر از خلیج فارس با مستندات علمی غیرقابل انکار از یک سو و مقابله با فعالیت‌های یکسو نگرانه برخی کشورهای عربی منطقه که با صرف هزینه‌های گزاف سعی در تحریف نام خلیج فارس با نام مجعول خلیج عربی را دارند از سوی دیگر، برنامه پژوهش‌های باستان‌شناسی خلیج فارس در استان بوشهر با حمایت مالی سازمان میراث فرهنگی، صنایع دستی و گردشگری استان بوشهر و همکاری پژوهشکده باستان‌شناسی در سال ۱۳۸۸ با هدف شناخت توالی فرهنگی در آن، با باز کردن دو گمانه‌ی لایه نگاری در آن انجام گردید. آنچه در ادامه گفته خواهد آمد نتایج اولیه بدست آمده از کاوش لایه نگاری در ترانسه B که در بخش مرکزی و بلندترین قسمت تپه‌های محوطه مهروبان صورت گرفته است، می‌باشد. (تصویر ش. ۲-۳)

### درآمد

بنا به موقعیت و وسعت بندر ماهروبان در آن دو گمانه با هدف لایه نگاری باز گردید که جهت سهولت در ثبت داده‌ها با نام‌های لاتین A و B نام‌گذاری گردید. پاسگاه ساحلی ماهروبان تقریباً در مرکز این بندر ساخته شده که طی سال‌های اخیر تخلیه اما ساختمان آن همچنان سالم و پا بر جا است. همچنین در بخش انتهایی جنوب غربی بندر، ساخت و سازهای مرتبط با اسکله صیادی قرار گرفته است که توسط اهالی روستای شاه عبدا... مورد استفاده قرار می‌گیرد. همچنین در بخش جنوب شرقی ساختمان پاسگاه، ساختمان شیلات قرار دارد که به وسیله فنس فلزی محصور شده است. در واقع وجود اسکله صیادی، پاسگاه انتظامی و ساختمان شیلات به همراه جاده خاکی دسترسی به اسکله مهم‌ترین آسیب‌های انسانی وارده به این بندر صیادی است. (نقشه ش. ۱) **گمانه A** در قسمت غربی محوطه با مختصات جغرافیایی (N:30 10 47.8 و E:050 05 3103) در جنوب پاسگاه و ساختمان شیلات و در برش طبیعی ایجاد شده توسط دریا که در آن بقایای آثار معماری مانند کف و دیوار خشتی مشهود بود به ابعاد ۲×۵ متر در جهت شمال جغرافیایی ایجاد شد. **گمانه B** در قسمت غربی محوطه و در بلندترین قسمت آن و هم سطح با BM با مختصات جغرافیایی (N: 30 11 00.5) و E:050 05 17.4، در فاصله ۴۰۰ متری غرب گمانه A باز گردید. این گمانه با ۵۰ متر فاصله از جنوب به ساحل و برش ایجاد شده توسط رواناب‌های سطحی در محوطه و از شمال به دشت و از شرق با ۹۰۰ متر فاصله به روستای شاه عبدا... منتهی می‌گردد. دلیل ایجاد گمانه در این قسمت که بلندترین سطح محوطه است، لایه‌نگاری و دستیابی به توالی کامل دوره‌های فرهنگی محوطه بود. کاوش در این گمانه از عمق 0 از BM و هم سطح با آن در طول ۱۶ روز انجام و تا عمق ۸ متر و ۲۰ سانتیمتری انجام شد که در عمق ۷ متر و ۸۰ سانتی‌متر به خاک بکر رسید. برای حصول اطمینان از بکر بودن خاک یاد شده، کاوش تا عمق ۸/۲۰ متری ادامه و پس از حصول اطمینان از بکر بودن خاک، کاوش در آن پایان یافت. (نقشه ش. ۱ و تصویر ش. ۳)

**هدف کاوش:** هدف اصلی از کاوش در این بندر پی بردن به توالی فرهنگی در آن و نیز بدست آوردن مدارک تجاری مرتبط با بنادر سواحل جنوبی و مناطق هم‌جوار آن و نیز ارتباطات تجاری با بنادر فرامنطقه‌ای خلیج فارس در سواحل اقیانوس هند، هند و چین و شرق آفریقا است.

**توصیف لوکوس:** در گمانه B شمار ۲۴ لوکوس ثبت شد، این لوکوس‌ها شامل هفت لوکوس با ساختار انباشت طبیعی، هفت لوکوس با ساختار نهشته با مواد فرهنگی، یک لوکوس مربوط به پر شدگی برای کار گذاشتن میله فلزی (معاصر)، چهار لوکوس با ساختار سازه‌های معماری (دیوار، کف و آبراهه؟)، یک لوکوس پرشدگی عمدی بین دو کف، یک لوکوس آوار آجر و ملاط، یک لوکوس انباشت توده سفال مربوط به قطعات سفال نوک ازدری، یک لوکوس نیز مربوط به خمیره؟ و لوکوس پایانی هم خاک بکر است. کاوش در این گمانه از سطح تا عمق ۱۶۰- سانتی‌متر در ابعاد (۲×۲) متر گمانه و در این عمق با توجه به انباشتی بودن لایه‌ها و به منظور سرعت بخشیدن به کار در نیمه غربی گمانه ادامه و تا عمق ۴- متر ادامه یافت. در این عمق کاوش در یک چهارم شمال غرب گمانه انجام و تا عمق ۷/۸۰- متر که همان خاک بکر است (لوکوس ۱۲۲) ادامه یافت. سپس کاوش تا عمق ۸ متر و بیست سانتیمتری ادامه و پس از حصول اطمینان از بکر بودن خاک، کاوش در آن متوقف گردید.

**توصیف لایه:** (طرح ش.۱) با توجه به بافت و رنگ انباشت‌ها و نهشته‌ها، ۱۴ لایه در ترانسه B تشخیص و مشخصات آن به صورت کامل ثبت و مستند سازی گردید. (جهت اطلاعات بیشتر نک: اسماعیلی ۱۳۸۸)

### بحث و استدلال :

مدارک سفالی بدست آمده از لوکوس ۱۰۰ شامل سفال‌هایی با لعاب تک رنگ فیروزه‌ای است که از نظر فرم، جنس و لعاب قابل مقایسه با سفال‌های به‌دست آمده از رأس الخیمه در امارات متحده عربی است. این نوع سفال‌ها شامل بشقاب‌هایی است که خمیرمایه آنها از جنس ماسه نرم است. از نظر زمانی این سفال در لایه نگاری‌های انجام شده قبلی قرن ۸ و ۹ میلادی را نشان می‌دهند. همچنین یکی از سفال‌های به‌دست آمده از این لایه دارای خمیر چینی است که از نظر فرم و ساختار شبیه به سفال‌های لانگ کوان است که نشان از ارتباط تجاری دریایی بندر ماهرویان با چین را دارد. رنگ و لعاب این دست از سفال‌ها سفید آبی است. از همین لایه یک عدد بشقاب ماهی بدست آمده که در طیف سفال‌های سلادونی با لعاب زیتونی قرار می‌گیرد. همچنین سفال‌های فیروزه‌ای اشاره شده قابل مقایسه با سفال‌های بدست آمده از صُحار عمان است که از نظر زمانی با دوره III صُحار همزمان است. (شکل و کاتالوگ شکل ش.۱)

(Kennet, 2004, fig. 5, Type, 25, p. 132, fig. 18, Longouan Type 10, p. 145, Kerweran, 2004, fig. 18, Graph 2, Level III, pp. 288-9)

تاریخ پیشنهادی برای دوره لانگ کوان مطابق آنچه تامپئو انجام داده است به دو فاز تقسیم می‌گردد که فاز اول آن ۱۳۰۰-۱۰۵۰ میلادی و فاز دوم آن ۱۵۰۰-۱۳۰۰ میلادی است. این گونه سفالی در فاز یک تاریخ یاد شده قرار می‌گیرد که همان قرن ۴-۷ هجری است (Tampeo, 1989, Fig. 113-411). از جمله سفال‌های شاخص لوکوس ۱۰۱ که قابل تاریخ‌گذاری است، گونه‌ی سفالی با لعاب سبز یکرنگ است که نمونه مشابه آن

در صُحار عمان و در لایه نگاری انجام شده در آن بدست آمده و مربوط به صُحار V بوده و تاریخی معادل ۱۱۵۰-۱۱۰۰ میلادی یا قرن ۵-۶ هجری را نشان می‌دهد. از لوکوس ۱۰۳ هم شاخص‌ترین سفال قابل تاریخ‌گذاری شده سفال با لعاب فیروزه‌ای یا Turquoise Glaze است. این گونه‌ی سفالی که در محدوده بین‌النهرین، خلیج فارس، سواحل افریقای شمالی و سواحل هند و چین بدست آمده است نیز از جمله خمره‌های لعاب‌داری است که با نقش افزوده و دسته‌های متصل به خمره جزء سفال‌هایی است که در تجارت دریایی اواخر دوره ساسانی تا قرون اولیه اسلامی استفاده می‌شده است. این نوع سفال مهروبان از نظر قدمت قابل مقایسه با لایه V صُحار که تاریخ آن ۸۹۰-۸۶۰ میلادی و لایه IXB1 قلعه آت بحرین است. (تاریخی معادل قرن ۵ تا ۱۱ میلادی) با توجه به فرم و نوع سفال با لعاب فیروزه‌ای تاریخ‌گذاری قرون ۱ تا ۳ میلادی برای آن پیشنهاد می‌گردد. این گونه سفالی در لوکوس ۱۰۵ هم ادامه می‌یابد. (شکل و کاتالوگ شکل ش. ۱) (Kerveran 2004, fig. ۲۲, N. 2, fig. 26, N.10, Level V, pp. 288-9, Kerveran, 2005, fig. 109, N. 2, Phase; IXB1)

از لوکوس ۱۰۷ سفال با لعاب فیروزه‌ای مشابه با نمونه آن در رأس الخیمه که مربوط به قرن ۸ و ۹ میلادی است بدست آمد. (Kennet, 2004, Fig. 1999, P. 36) از این لوکوس دو گونه سفالی Turquoise Glaze قابل مقایسه با گونه‌های رأس الخیمه امارات و یک نمونه قابل مقایسه با صُحار عمان که تاریخی معادل ۸۹۰-۸۶۰ میلادی معادل ۲۷۰-۲۴۰ هجری قمری را دارد مقایسه گردید. (شکل و کاتالوگ شکل ش. ۲) از دیگر گونه‌های سفالی شاخص بدست آمده از این سطح سفال نوع اسگرافیاتو یا گلابه‌ای با نقش کنده می‌باشد. این نوع سفال با گونه‌های بدست آمده از کاوش‌های شوش در دوره اسلامی قابل مقایسه است که بر طبق لایه نگاری انجام‌یافته در شوش تاریخی معادل ۹۰۰ میلادی را نشان می‌دهد که تاریخ‌گذاری قبلی را تایید می‌کند. این اسگرافیاتوها دارای لعاب سفید روشن به همراه لعاب پاشیده قهوه‌ای و آبی با نقوش کنده موجی شکل است. (شکل و کاتالوگ شکل ش. ۲)

(Kennet, 2004, fig.5, Type, 25, Kerveran, ۱۹۷۷, fig. 23, 24, nivea V & fig. 44, nivea I)

این روند در لوکوس ۱۰۸ با اسگرافیاتوهایی که دارای لعاب سبز و سفید و نقش کنده خطی هستند ادامه می‌یابد که از نظر زمانی با صُحار V قابل مقایسه است. (شکل و کاتالوگ شکل ش. ۳) نیز گونه سفالی با لعاب سفید و سبز که کنت آن را G Monal می‌نامد در این لوکوس به‌دست آمده است.

(Kennet, 2004, fig.14, G Monal, Type, 25, p. 114)

اسگرافیاتو از نوع هاشور زده نیز از این لوکوس بدست آمدند که از نظر زمانی تاریخی معادل ۱۱۵۰ تا ۱۱۰۰ میلادی را در بر می‌گیرد. درباره تاریخ‌گذاری لوکوس ۱۱۴ اطلاعات ما کامل‌تر از لوکوس‌های پیشین است. شاید بهترین نمونه سفال شاخص قابل مقایسه با نمونه مشابه اش که در صُحار بدست آمده است و از نظر جنس، فرم و نقش کاملاً یکی است و به احتمال فراوان در یک کوره تولید شده‌اند نوعی از سفال‌های Turquoise Glaze یا سفال با لعاب سبز آبی (فیروزه‌ای) است با نقش افزوده و فشاری به شکل خطوط مواج با دایره‌ای متصل به آن و نقش اشکی شکل در بین آنها است. این سفال از سطح ۱۲-۱۴ صُحار V بدست آمده و تاریخ پیشنهادی آن ۶۳۰-۶۷۰ میلادی معادل ۸-۵ هجری است.

(Kerveran, 2004, fig.24, Level V, Layer.12-14)



از همین لوکوس یک قطعه دسته با تزیین افزوده مناره‌ای شکل بر بالای آن بدست آمده که با نمونه مشابه-  
اش در شوش که محققین فرانسوی تاریخی معادل ۶۵۰ میلادی تا ۸۵۰ را به آن داده‌اند، بدست آمده است.  
(شکل و کاتالوگ شکل ۳) (Kerveran, 1977, fig. 26, N.9; 104-5, nivea II, III)

از لوکوس ۱۱۷ هم سفال‌های نوع لعاب فیروزه‌ای بدست آمده که دقیقاً مشابه نمونه‌اش در صُحار است که آن  
هم تاریخ اشاره شده در بالا را تایید می‌کند. (تصویر ش. ۶ و ۷) (Kerveran, 2004, fig.24, N.1, Level V)  
این لوکوس برای نخستین بار سفال‌های نوک ازدری با اندود قیر در داخل ظاهر می‌شوند. این گونه سفال از  
گونه سفال‌هایی است که فراوانی آن از منطقه بین‌النهرین، جنوب غربی ایران، تمام سواحل خلیج فارس و  
دریای عمان، سواحل سیلان، هندو چین و شمال آفریقا و دریای مدیترانه مشاهده می‌شود. از نظر زمانی  
تاریخ‌گذاری‌های انجام شده برای آنها از دوران پارتنی تا قرون اولیه اسلامی را در بر می‌گیرد. گونه‌های بدست  
آمده از این منطقه با گونه مشابه آن که در صُحار عمان بدست آمده از نظر فرم، ساختار و جنس دقیقاً یکی و  
قابل مقایسه است که تاریخی معادل ۵۰ تا ۲۴۰ هجری را برای آن ثبت کرده اند. (تصویر ش. ۵؛ شکل و کاتالوگ  
شکل ش. ۳) (Kerveran 2004, fig. 22, N.3, Level V).

همچنین نمونه‌هایی از این گونه سفالی در شبه جزیره بوشهر و در گورستان محله شغاب بدست آمده که  
مدارک باستان‌شناختی آن از قبیل سکه، ساسانی بودن آن را تایید می‌کند. تفاوت بین آمفوراهاى به‌دست  
آمده در شغاب با مهروبان در کارکرد آنها است بدین معنی که از آمفوراهاى شغاب جهت تدفین مردگان  
استفاده شده است و داخل آن بقایای استخوان انسانی به‌دست آمده، اما آمفوراهاى ماهرובان فاقد استخوان  
است. همچنین نمونه‌های شغاب سالم و در ماه روبان ما قطعات این گونه سفالی را داریم. همچنین از این  
لوکوس سفال‌های نخودی با تزیین قالبی شامل دواير تو در تو چهارگانه، و برگ درخت یا گل چهار پر  
می‌باشد که مشابه نقش‌های سفال‌های کاوش شده در شوش و صُحار است و تاریخ‌گذاری انجام شده در آن به  
قرون اولیه اسلامی، ۷۵۰-۹۰۰ میلادی را نشان می‌دهد، بدست آمد (شکل و کاتالوگ شکل ش. ۳).

(Kerveran, 1977, fig. 27, N.5 nivea II; 106-7 & fig. 28, N.5, nivea I & II: 108-109)

روند سفال‌های اشاره شده در بالا در لوکوس ۱۲۰-۱۲۲ به طور کل تغییر کرده و در این لوکوس سفال‌های  
منسوب به دوره ساسانی به خصوص سفال‌های براق هندی مشاهده می‌شود. این گونه سفالی از دوره ساسانی  
تا قرون اولیه اسلامی در محوطه‌ها و بنادر باستانی سواحل شمالی و جنوبی خلیج فارس به‌دست آمده است.  
گونه‌های بدست آمده از نوع سفال براق هندی قابل مقایسه با سفال‌های همگن آن در محوطه صُحار  
O,I,II,III است که از نظر زمانی اواخر قرن ۲ میلادی تا قرن هفتم میلادی یا صدر اسلام را شامل می‌شود.  
(کاتالوگ شکل ش. ۴-۵)

(Kerveran, 2004, fig. 8, N. 11, pp. 272-3, Level O, fig. 9, N. 10, pp. 274-5, Level I, fig. 17, N.4,  
pp. 286-7, Level II, III, fig. 21, N. 22, 23, pp. 294-5, Level IV, fig.14, N.6, pp. 284-5, Level IV)  
در نهایت با توجه به همه یافته‌های فرهنگی و آثار و شواهد به دست آمده از کلیه لایه‌های ترانشه T.R:B  
ماهرویان دو دوره فرهنگی به همراه خاک بکر مورد شناسایی قرار گرفت که خاک بکر را با شماره 0 ثبت و  
لایه‌های فرهنگی را با شماره لاتین I,II نام‌گذاری گردید. (جدول شماره ۱ و طرح شماره ۱)

**الف: خاک بکر یا 0:** در این بخش هیچ‌گونه مواد فرهنگی بدست نیامد. خاک بکر گمانه B از عمق ۷/۸۰  
متری شروع و خاک آن دارای رطوبت بسیار بالا و بیشتر شبیه گل است. **ب: دوره I:** از روی خاک بکر شروع

و لوکوس‌های ۱۲۰ تا ۱۲۲ را در بر می‌گیرد. مطالعه سفال‌های بدست آمده از این سه لایه نسبت به لایه‌های بالاتر از آن تفاوت کلی و از نظر فرم، جنس و پوشش چنانچه پیش‌تر گفته شد با سفال‌های دوران تاریخی بدست آمده از محوطه‌ی صُحار (صحار) و شوش قابل مقایسه است. بدست آمدن قطعات فراوان سفال نوک‌اژدری و تفاوت کلی مواد فرهنگی به دست آمده از این سه لایه با لایه‌های بالاتر می‌توان چنین گفت که این سه لایه مربوط به دوره تاریخی (ساسانی) هستند. (شکل و کاتالوگ شکل ش. ۵-۴) **ج: دوره II:** دوره دوم استقرار در تپه ماهرویان شامل لایه‌ی یک تا ۱۲ و لوکوس ۱۱۹ تا ۱۰۰ می‌باشد که مطالعه مواد فرهنگی بدست آمده از آن و تفاوت آنها با همدیگر باعث می‌شود تا ما آن را به سه فاز A, B & C تقسیم بندی نماییم. این دوره از نظر زمانی از اواخر ساسانی و صدر اسلام آغاز و تا قرن هشتم هجری را با یک دوره گپ کوتاه در بر می‌گیرد. در واقع فاز اول یا A مربوط به اواخر ساسانی و صدر اسلام تا نیمه‌ی اول قرن سوم هجری، فاز دوم یا B قرن چهارم تا پنجم هجری و فاز سوم یا C هم از قرن پنجم تا قرن هشتم هجری قمری را در بر می‌گیرد.

**IIa:** دوره اول یا فاز A متشکل از ده لوکوس (۱۱۹ تا ۱۱۰) که خود از نظر مواد فرهنگی و ساختاری به سه لایه تقسیم می‌شود است. مطالعه مواد فرهنگی بدست آمده از این لایه‌ها به ویژه مواد فرهنگی لوکوس ۱۱۷ تاریخی معادل حدود سال ۵۵۰ تا ۸۵۰ میلادی یا ۵۰ قبل از هجرت تا ۲۴۰ هجری قمری را نشان می‌دهد که بر اساس آن ماهرویان در این زمان تحت نفوذ فرهنگ اسلامی قرار گرفته است. عدم وجود مواد فرهنگی در لوکوس ۱۱۶ یعنی انباشت طبیعی با ضخامت ۲۰ سانتی‌متر نشان می‌دهد که محوطه ماهرویان برای مدت کوتاهی متروک شده و در واقع یک دوره گپ در آن مشاهده می‌شود. پس از آن و در لوکوس ۱۱۴ (لایه چهارم از پایین) دوباره این محوطه مورد استفاده قرار می‌گیرد. مطالعه سفال‌های به دست آمده که بیشتر آنها سفال-های شاخص دوره اسلامی مثل اسگرافیاتوهای اوایل اسلام هستند، می‌توان گفت که این اتفاق (سکونت مجدد در محوطه) احتمالاً در زمانی بین ۶۵۰ تا ۸۵۰ میلادی (اوایل اسلام) رخ داده است. در واقع گپ یاد شده در بالا در فاصله زمانی بین ۶۵۰ تا ۸۵۰ میلادی رخ داده است که تاریخ دقیق آن مشخص نیست. آزمایشات کربن ۱۴ انجام شده بر روی دو نمونه، تاریخی معادل ۸۷۸ تا ۹۸۵ و نیز ۵۴۴ تا ۶۳۳ میلادی را نشان می‌دهد. (شکل و کاتالوگ شکل ش. ۳)

**IIb:** در لایه پنجم از پایین به بالا (لوکوس ۱۰۹) اولین سازه‌های سنگی با معماری منظم مشاهده گردید که چون بخش کوچکی از این سازه در ترانشه قرار گرفته نمی‌توان درباره‌ی کارکرد آن اظهار نظر دقیقی ارائه نمود ولی با توجه به مواد فرهنگی و مطالعه سفال‌های به دست آمده از آن تاریخی تقریبی آن مربوط به ۹۰۰ تا ۱۱۵۰ میلادی معادل ۳۳۰ تا ۴۸۰ هجری قمری را در بر می‌گیرد. آزمایش کربن ۱۴ انجام شده بر روی دو نمونه از مواد فرهنگی این دوره در لایه‌ی هشتم تاریخی معادل 922 cal.AD (17.8%) و 1020. Cal.AD (77.6%) 943 را نشان داد که با توجه به مطالعات مقایسه‌ای انجام شده و درصد صحت آزمایش، تاریخ دوم که قرن دهم و یازدهم میلادی را در بر می‌گیرد را تایید می‌کند. **IIc:** مطالعه مواد فرهنگی بدست آمده از لوکوس ۱۰۸ تا لوکوس ۱۰۰ هشت لایه فرهنگی را نشان می‌دهد. این فاز از پایین به بالا یعنی لایه ششم و هفتم و هشتم و نهم و دهم شامل لوکوس‌های ۱۰۸ و ۱۰۷ و ۱۰۵ و ۱۰۱ و ۱۰۰ همگی انباشت‌های طبیعی حاصل از رسوب گذاری هستند. که از نظر زمانی تاریخی معادل ۱۱۵۰ تا ۱۳۰۰ میلادی را در بر می‌گیرد. آشفته بودن این لایه‌ها باعث گونه‌گونه سفال‌های موجود در آن و طیف زمانی

معادل قرن ۹ تا ۱۴ میلادی گشته است. (شکل و کاتالوگ شکل ش. ۲-۱) با توجه به تمام مطالب گفته شده و فراوانی آثار فرهنگی بر روی سطح از قبیل سفال و اشیاء زینتی مثل النگو و اشیاء فلزی مختلف مخصوصاً فراوانی سکه می‌توان گفت محوطه ماهرویان یک بندر تجاری با اهمیت فراوان بوده که در دوره تاریخی پایه گذاری شده و در دوره‌های اسلامی هم همچنان فعالیت خود را به عنوان بندر حفظ کرده است و با توجه به وجود نمونه‌های سکه چینی و سفال‌های هندی و نیز وجود سفال‌های نوک اژدری در آن در این بندر مبادلات تجاری با این کشورها و دیگر بنادر همزمان خود وجود داشته است.

### نتیجه

تلفیق نوشته‌های مورخین و مطالعات باستان‌شناختی شامل بررسی و کاوش نشان می‌دهد که؛ نخست؛ در نوشته‌های مورخین بندر مهروبان به صورت بندری با ابعاد محدود و جزیره مانند توصیف شده است. این امر با بقایای امروزی بندر و خرابه‌های آن از نظر ابعاد و نیز جزیره شدن آن در زمان «مد» خلیج فارس که باعث نفوذ آب از طریق تنها خور آن و در بر گرفتن دور تا دور تپه‌های آن به ویژه از طریق مشاهدات عکس‌های هوایی و نیز در زمان کاوش قابل تطبیق است. دوم این که مهروبان در متون نوشتاری دارای مسجدی در کنار ساحل دریا توصیف شده است. بررسی سطحی انجام شده در زمان آغاز کاوش آن در گوشه جنوب شرقی آن (کنار ترانشه‌ی A) وجود چندین ستون آجری مدور به صورت منظم در کنار یکدیگر را نشان داد که بقایای آن قابل مشاهده است. این ساختار به نظر نگارنده مرتبط با مسجد و به احتمالی شبستان ستون‌دار آن است. انجام کاوش گسترده افقی در این بخش به نظر راهگشا خواهد بود. سوم آنکه؛ اشاره به موقعیت جغرافیایی بندر مهروبان در متون در مرز بین خوزستان و فارس با موقعیت فعلی آن قابل تطبیق است. البته باید در نظر داشت که استان بوشهر در طی قرون متمادی جزء استان فارس بوده است و تقسیم بندی سیاسی جدید در قرن اخیر و معاصر باعث شکل‌گیری استان بوشهر گشته است. چهارم اشاره به نزدیکی بندر ارجان با بندر مهروبان که مورخین به فراوانی از آن یاد کرده و در واقع مهروبان را بارانداز کالاهای ارجان نیز یاد کرده‌اند با جایگاه فعلی بندر مهروبان قابل تطبیق است. در واقع وضعیت بوم‌شناختی و جغرافیایی این بندر از یک سو و ارتباط آن با بندر ارجان از سوی دیگر همگی با وضعیت فعلی شناسایی شده این بندر قابل تطبیق است. همان‌گونه که در متون اشاره شده که این بندر با بندر ساسانی ارجان در ارتباط و دروازه آن به شمار می‌رفته است مطالعات گاهنگاری مقایسه‌ای و آزمایشگاه کربن ۱۴ انجام شده بر روی مواد فرهنگی بدست آمده از آن ساسانی بودن این بندر را تایید می‌کند.

تقدیر و تشکر: مطالعات میدانی مقاله حاضر نتایج پروژه‌ای است میدانی به سرپرستی مشترک نگارنده و آقای حسین توفیقیان که از محل اعتبارات سازمان میراث فرهنگی استان بوشهر و با همکاری پژوهشکده باستان شناسی سازمان میراث فرهنگی، صنایع دستی و گردشگری کشور انجام پذیرفت که بدین وسیله از زحمات ایشان سپاسگزارم.

## منابع

- ابن حوقل، (۱۳۴۵) *صورة الارض*. ترجمه دکتر جعفر شعار، انتشارات بنیاد فرهنگ ایران، تهران.
- ابن حوقل (بی تا) *صورة الارض*، منشورات دارمکتبه الحیة، بیروت.
- ابن بلخی، (۱۳۷۴) *فارسنامه ابن بلخی* ( بر اساس متن مصحح لسترنج و نیکلسن) توضیح و تحشیه از منصور رستگار فسایی، بنیاد فارس شناسی، شیراز.
- اسماعیلی جلودار، محمد اسماعیل و حسین توفیقیان (۱۳۸۸) گزارش کاوش لایه نگاری در بندر ماهروبان در خلیج فارس ( پژوهشکده باستان شناسی، تهران).
- اصطخری، ابواسحق ابراهیم (۱۳۷۳) *مسالك الممالک*، ترجمه: محمد بن سعد بن عبدالم... تستری به کوشش ایرج افشار ( مجموعه انتشارات ادبی و تاریخی موقوفات دکتر محمود افشار یزدی، شماره ۵۲، تهران).
- مؤلف نامعلوم (۱۳۶۲) *حدود العالم من المشرق الی المغرب*، به کوشش منوچهر ستوده، ناشر کتابخانه طهوری، تهران.
- ابوالفدا (۱۳۴۹) *تقویم البلدان*، ترجمه عبدالمحمد آیتی، انتشارات بنیاد فرهنگ ایران، تهران.
- جیهانی، ابوالقاسم بن احمد (۱۳۶۸) *اشکال العالم*، نخستین جهانگرد جغرافی نگار ایرانی، ترجمه علی بن عبدالسلام کاتب، با مقدمه و تعلیقات فیروز منصوری، انتشارات آستان قدس رضوی، چاپ اول، ۱۳۶۸.
- حسینی کازرونی. سید احمد (۱۳۸۴) « از سیراف در فراز و فرود زمان، فرضه‌ی بهشتی در دروازه جهنم» گفتار پنجم در بوشهر شهر آفتاب و دریا « مجموعه‌ی ۱۵ مقاله پیرامون بوشهر و برخی از بنادر و جزایر خلیج فارس» انتشارات لیان، تهران.
- دهخدا، علی اکبر، لغت نامه. زیر نظر دکتر محمد معین و سید جعفر شهیدی، شماره مسلسل ۲۱۵. شماره حرف «م» تهران، انتشارات دانشگاه تهران.
- شوارتس، پاول (۱۳۸۲) *جغرافیای تاریخی فارس*، ترجمه کیکاووس جهانداری، انجمن آثار و مفاخر فرهنگی، انتشارات دانشگاه تهران.
- قبادیانی مروزی، ناصر خسرو (۱۳۶۳) *سفرنامه ناصر خسرو*، به کوشش محمد دبیر سیاقی، چاپ دوم تهران.
- لسترنج، گای (۱۳۸۳) *جغرافیای تاریخی سرزمین‌های خلافت شرقی*، مترجم: محمود عرفان، تهران، انتشارات علمی فرهنگی چاپ نخست. ۱۳۳۷، چاپ هشتم: ۱۳۸۳ (بنگاه ترجمه و نشر آثار، تهران. ۱۳۳۷)
- مقدسی، ابو عبدالله محمد بن احمد (۱۳۸۵) *احسن التقاسیم فی معرفة الاقالیم*، ترجمه دکتر علی نقی منزوی، چاپ کاویان، ج اول. اسفند ۱۳۶۱ چاپ دوم. انتشارات کومش، تهران.
- یاقوت حموی (۱۳۶۲) *برگزیده مشترک یاقوت حموی*، ترجمه محمد پروین گنابادی، موسسه انتشارات امیر کبیر، تهران.
- همدانی ابن فقیه، ابوبکر احمد بن اسحاق، ۱۳۴۹ تاریخ جغرافیایی ایران، ترجمه مختصر البلدان، ترجمه ح. مسعود، انتشارات بنیاد فرهنگ ایران، ۱۳۴۹

- Kervran, Monique 1977, "Les Niveaux Islamiqes du Secteur Oriental du Teoe de L Apadana" II. Le materiel ceramique, *DAFI*, No. 7, 1977, PP. 75-165.
- Kervran, Monique 2004, Archaeological Research at Suhar 1980-1986" *in the Journal of Oman Studies* vol. 13: 263-381. Ministry of Information and Culture, Sultanate of Oman.
- Kervran, Monique, Hibert, Fredrik and Rougeulle Axelle, 2005, Qal e at Albahrain, A Trading Military Outpost, *Indicopleustol Archaeologies of Indian Ocean 4*, Brepols Poblshers N.V., Turnhout, Belgium.
- Kennet, Dereck. 2004, Sassanian and Islamic Pottery from Ras al-Khaimah, Classification, Chronology and Analysis of Trade in the Western Indian Ocean, Oxford, *BAR International Series 1248*.
- Tampeo Moira, 1989, Maritime Trade Between China and West An Archaeological Study of the Ceramics from Siraf (Persian Gulf), 8 to 15<sup>th</sup> Centuries A.D., Oxford, *BAR International Series 555*.

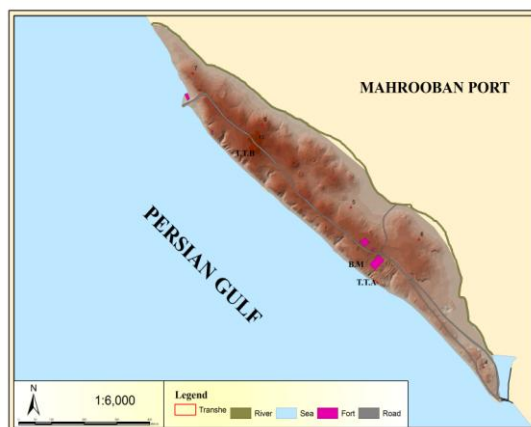

نقشه شماره ۱؛ نقشه GIS ماهرובان و جانمایی ترانسه‌های A,B



تصویر شماره ۲؛ ساحل جنوبی بندر باستانی ماهروبان در زمان «مت» خلیج فارس و دورنمای بارگاه و روستای شاه‌عبد...»

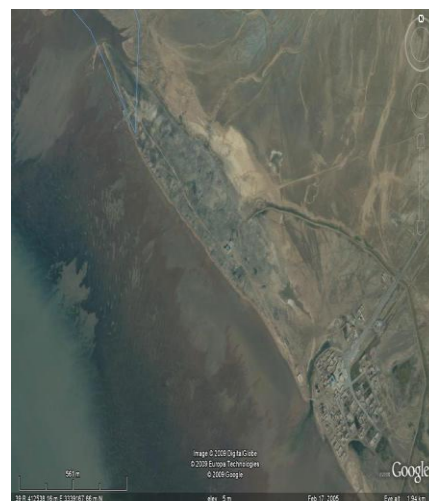

تصویر شماره ۱؛ عکس هوایی بندر باستانی ماهروبان



تصویر شماره ۴؛ سازه‌ی سنگی بدست آمده (لوکوس ۱۱۰)

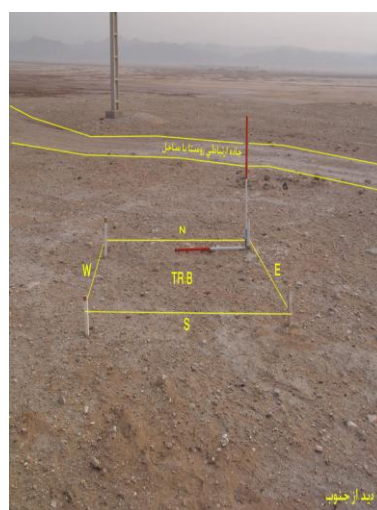

تصویر شماره ۳؛ موقعیت ترانسه B در بلندترین نقطه ماهروبان



تصویر شماره ۵؛ گونه سفالی نوک اژدری در لوکوس ۱۱۷ که جز سفال‌های تجاری دوران ساسانی و صدر اسلام



تصویر شماره ۷؛ گونه سفالی سبزیایی محوطه صُحر در عمان قابل مقایسه با گونه‌های مشابه در ماهروبان. -Kerveran, 1986: 263-



تصویر شماره ۶؛ گونه سفالی سبزیایی (Turquoise Glaze) در لوکوس ۱۱۷ که از سفال‌های شاخص تجاری ساسانی - اسلامی است

### جدول شکل کاتالوگ شماره یک

شماره	توصیفات: تکنیک ساخت، شاموت، رنگ خمیره (داخل، مرکز، خارج) پخت، نوع پوشش، رنگ پوشش (داخل و خارج) نوع تزئین، محل تزئین (داخل و خارج)، (توضیحات)	شماره منبع مقایسه
۱	چرخ ساز، ماسه نرم، سبزی نخودی، سبزی نخودی، سبزی نخودی، کافی، گلی رقیق، گلی رقیق، سبزی نخودی، سبزی نخودی، تکه‌ای قیر چسبیده به لبه داخلی	Kerveran, 2004, fig.9, N.10, Level I. 274 (100-200AD)
۲	چرخ ساز، ماسه نرم، خاکستری روشن، خاکستری روشن، خاکستری روشن، کافی، تزئین فشاری، خارج	Kerveran, 2004, fig.8, N.11, Level O. 272 -273 (پیش از fig.14, N. 6, Level IV.284-285) & fig.17, N.4, Level II,III, pp.286-287 (اواخر ساسانی) & fig 21, N. 22823.294-5, Level IV, (630-689 AD) (اسلام)
۳	چرخ ساز، ماسه و دانه‌های بسیار ریز سفید رنگ، سیاه، قهوه ای، سیاه، کافی، گلی غلیظ، گلی غلیظ، سیاه، داغدار	
۴	چرخ ساز، ماسه و دانه‌های سفید رنگ و دانه‌های خاکستری فراوان، قهوه ای، خاکستری، قهوه ای، کافی، گلی رقیق، گلی رقیق، نارنجی، نارنجی	
۵	چرخ ساز، ماسه نرم، قهوه ای، قهوه ای، قهوه ای، کافی، گلی رقیق، گلی رقیق خورده شده، قرمز، قرمز، ذرات براق بر سطح داخل و خارج	Kerveran, 2004, fig.۱۲, N.1۱, Level III, 280-1
۶	بدنه، چرخ ساز، ماسه نرم، نخودی، نخودی، نخودی، کافی، رقیق، رقیق، نخودی، نخودی، کنده استامپی، خارج	Kerveran, 1977, fig. ۲۷. N. 5, nivea II, 106-107 & fig. 28, N.5, nivea II, II, 108 - 109
۷	دسته، دست ساز، ماسه و دانه‌های ریز سفید و خاکستری فراوان، خاکستری، خاکستری، خاکستری، کافی، رقیق، رقیق، قهوه‌ای روشن، قهوه‌ای روشن، نقاشی روی دسته	

### جدول شکل کاتالوگ شماره دو

شماره	توصیفات: تکنیک ساخت، شاموت، رنگ خمیره (داخل، مرکز، خارج) پخت، نوع پوشش، رنگ پوشش (داخل و خارج) نوع تزیین، محل تزیین (داخل و خارج)، (توضیحات)	شماره لوکوس	منبع مقایسه
۱	چرخ ساز، ماسه نرم، خاکستری، خاکستری، کافئ، لعاب دار، لعاب دار، فیروزه ای، فیروزه ای	۱۰۷	Kennet, 2004, fig.5, type 25.p.132
۲	چرخ ساز، ماسه نرم، قهوه‌ای روشن، قهوه‌ای روشن، قهوه‌ای روشن، کافئ، لعاب دار، لعاب دار، فیروزه ای، فیروزه ای	۱۰۷	Kennet, 2004, fig.5, type 25, p.132
۳	چرخ ساز، ماسه نرم، قهوه‌ای روشن، قهوه‌ای روشن، قهوه‌ای روشن، کافئ، لعاب دار، لعاب دار، فیروزه ای، فیروزه ای.	۱۰۷	Kennet, 2004, fig. 5, type 25, 132
۴	چرخ ساز، ماسه نرم، سبز نخودی، سبز نخودی، سبز نخودی، کافئ، لعاب دار، لعاب دار، آبی تیره، آبی تیره، تزیین افزوده، خارج، یک نوار موازی افزوده و دو زائد افزوده.	۱۰۷	Kerveran, 2004, fig. 23, N.5 & fig.24, N.1, Level V 306-307 (860-890 AD).
۵	چرخ ساز، ماسه و دانه‌های سفید، قهوه‌ای روشن، قهوه‌ای روشن، قهوه‌ای روشن، کافئ، لعاب دار، لعاب دار، لعاب دار، سفید و سبز روشن، قهوه ای، نقش کنده زیر لعاب، داخل، اسگرافیاتو، نقوش بیضی - منحنی	۱۰۷	Kerveran, 1977, fig. 44, N.2, nivea I, 140-141

### جدول شکل شماره سه

شماره	توصیفات: تکنیک ساخت، شاموت، رنگ خمیره (داخل، مرکز، خارج) پخت، نوع پوشش، رنگ پوشش (داخل و خارج) نوع تزیین (داخل و خارج)، (توضیحات)	شماره لوکوس	منبع مقایسه
1	چرخ ساز، ماسه نرم، قهوه‌ای روشن، قهوه‌ای روشن، قهوه‌ای روشن، کافئ، لعاب دار، لعاب خورده شده، زرد کرم.	۱۰۰	Kennet, 2004, fig.5,type 25, 132
2	چرخ ساز، ماسه نرم، قهوه‌ای روشن، قهوه‌ای روشن، قهوه‌ای روشن، کافئ، لعاب دار صدف زده، لعاب دار صدف زده، فیروزه ای، فیروزه ای.	۱۰۰	Kerveran, 2004, fig.18, Graph.2, Level III, 288-289
3	چرخ ساز، ماسه نرم، قهوه‌ای روشن، قهوه‌ای روشن، قهوه‌ای روشن، کافئ، لعاب دار، فیروزه ای.	۱۰۰	
4	چرخ ساز، خمیر چینی، خاکستری، خاکستری، کافئ، لعاب یک رنگ، لعاب یک رنگ، زیتونی، زیتونی، (سلادن)	۱۰۰	
5	چرخ ساز، خمیر چینی، سفید، سفید، سفید، کافئ، لعاب یک رنگ، لعاب یک رنگ، سفید آبی.	۱۰۰	Kennet, 2004, fig.18, Longquan (LQC) Celadon type, 107, 145
۶	چرخ ساز، ماسه نرم، قهوه‌ای روشن، قهوه‌ای روشن، قهوه‌ای روشن، کافئ، لعاب دار، لعاب دار، فیروزه ای، فیروزه ای (آب‌سوده شده دسته افزوده به بدنه یک صدف داخل دسته گیر کرده)	۱۰۱	Kerveran, 2004, fig.29, N.1, Level VI, 316-317 (1100-1150 AD) Kerveran, 2004 fig.30, N.3, Level VI, 318-319 (1100-1150 AD)
۷	چرخ ساز، ماسه نرم، سبز نخودی، سبز نخودی، سبز نخودی، کافئ، لعاب دار، لعاب دار، آبی فیروزه ای، آبی فیروزه ای، تزیین فشاری، خارج، (در خارج زیر لبه دو ردیف نوار کم عمق)	۱۰۳	Kerveran, 2004, fig.22, N.2, Level V.302-303 (630-890 AD)
۸	چرخ ساز، ماسه نرم، نخودی، نخودی، نخودی، کافئ، لعاب دار، آبی مایل به سفید.	۱۰۳	
۹	چرخ ساز، ماسه نرم، قهوه‌ای روشن، قهوه‌ای روشن، قهوه‌ای روشن، کافئ، لعاب دار، لعاب دار؟، سفید خاکستری، سفید خاکستری.	۱۰۵	Kerveran, 2004, fig.26, N.10, Level V, p.311 (630-890 AD)
۱۰	چرخ ساز، ماسه نرم، نخودی، نخودی، نخودی، کافئ، لعاب دار، گلی رقیق، آبی روشن، نخودی، (در قسمت بیرون زیر لبه با لعاب یک ردیف به موازات لبه نقشی به صورت موجی ساخته اند)	۱۰۵	

جدول شکل کاتالوگ شماره چهار

منبع مقایسه	شماره لوکوس	توصیفات: تکنیک ساخت، شاموت، رنگ خمیره (داخل، مرکز، خارج) پخت، نوع پوشش، رنگ پوشش (داخل و خارج) نوع تزیین، محل تزیین (داخل و خارج)، (توضیحات)	شماره
Kerveran, 2004, fig.9, N.10, level I, 274 (100-200 AD)	۱۲۰	چرخ ساز، ماسه نرم، سبز نخودی، سبز نخودی، سبز نخودی، کافی، گلی رقیق، گلی رقیق، سبز نخودی، سبز نخودی، تکه‌ای قیر چسبیده به لبه داخلی	۱
	۱۲۰	چرخ ساز، ماسه نرم، خاکستری روشن، خاکستری روشن، خاکستری روشن، کافی، تزیین فشاری، خارج	۲
Kerveran, 2004, fig.8, N. 11, level O. 272 -273 (اواسط و اواخر قرن دوم میلادی) & fig.14, N. 6, Level IV, 284-285 (پیش از اسلام) & fig.17, N. 4, level II, III.286-287 & fig 21, N. 22823, pp. 294-5, level IV (630-689AD)	۱۲۰	چرخ ساز، ماسه و دانه‌های بسیار ریز سفید رنگ، سیاه، قهوه ای، سیاه، کافی، گلی غلیظ، گلی غلیظ، سیاه، داغدار	۳
	۱۲۰	چرخ ساز، ماسه و دانه‌های سفید رنگ و دانه‌های خاکستری فراوان، قهوه ای، خاکستری، قهوه ای، کافی، گلی رقیق، گلی رقیق، نارنجی، نارنجی	۴
Kerveran, 2004, fig. ۱۲, N.1۱, level, III, 280-1 (از نظر فرم و براق بودن یکی است. اواخر ساسانی)	۱۲۰	چرخ ساز، ماسه نرم، قهوه ای، قهوه ای، قهوه ای، کافی، گلی رقیق، گلی رقیق خورده شده، قرمز، قرمز، ذرات براق بر سطح داخل و خارج	۵
Kerveran, 2004, fig: ۲۷ .N. ۵. Nivea II.106-107 & fig. 28, N.5, Nivea II, II pp. 108 - 109	۱۲۰	بدنه، چرخ ساز، ماسه نرم، نخودی، نخودی، نخودی، کافی، رقیق، رقیق، نخودی، نخودی، کنده استامپی، خارج	۶
	۱۲۰	دسته، دست ساز، ماسه و دانه‌های ریز سفید و خاکستری فراوان، خاکستری، خاکستری، خاکستری، کافی، رقیق، رقیق، قهوه‌ای روشن، قهوه‌ای روشن، نقاشی روی دسته	۷

جدول شکل کاتالوگ شماره پنج

منبع مقایسه	شماره لوکوس	توصیفات: تکنیک ساخت، شاموت، رنگ خمیره (داخل، مرکز، خارج) پخت، نوع پوشش، رنگ پوشش (داخل و خارج) نوع تزیین، محل تزیین (داخل و خارج)، (توضیحات)	شماره
Kerveran, 2004, fig.13, n.5, level IV. 282-3 (اواخر ساسانی)	۱۲۲	لبه، چرخ ساز، ماسه نرم، نخودی، نخودی، نخودی، کافی، رقیق، رقیق، نخودی، نخودی.	۱
Kerveran, 2004, fig.21, n.28, level V. 294-5	۱۲۲	چرخ ساز، ماسه نرم و تعداد کمی خرده سفال، نخودی، نخودی، نخودی، کافی، رقیق، رقیق، نخودی، نخودی، نقش کنده روی لبه.	۲



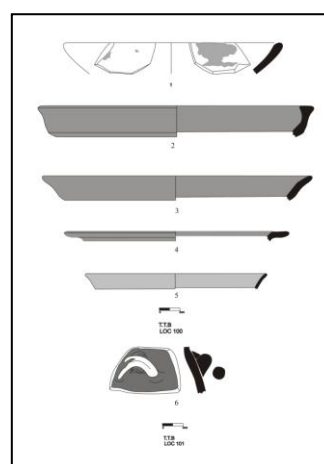
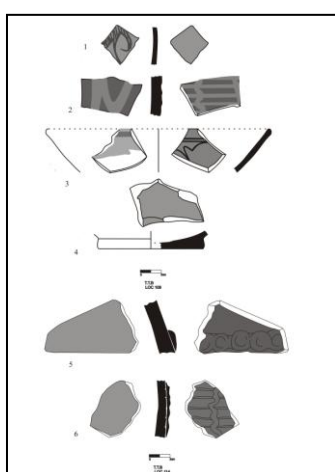
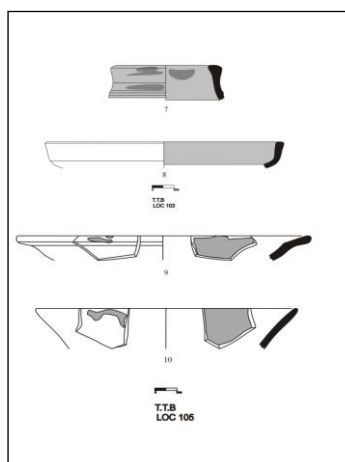
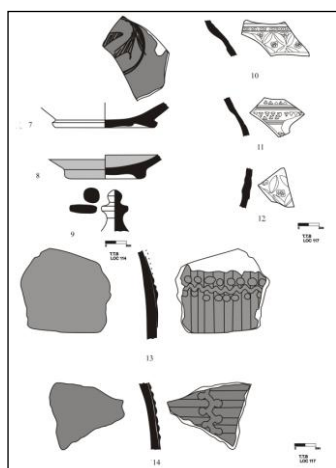

شکل کاتالوگ شماره یک

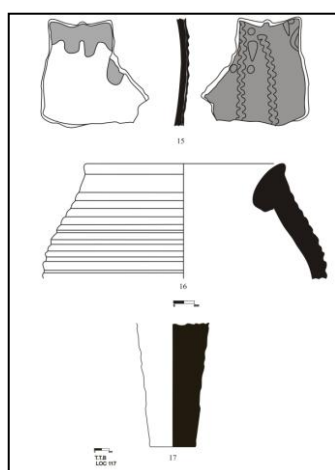

شکل کاتالوگ شماره سه

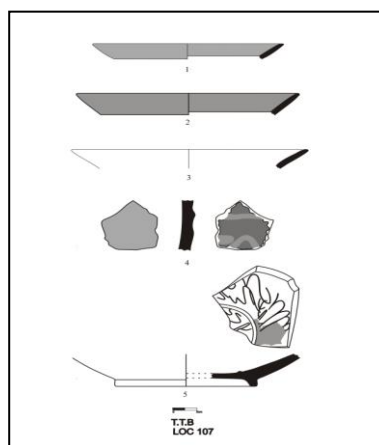

شکل کاتالوگ شماره دو

LOC	LAYER	C14 DATING(OXF. L)	LEVEL	
100	L1		IIC 1150- 1300AD 480- 730AH	II
101	L2			
102	L3			
103	L4			
104				
105	L5			
106	L6			
107	L7			
108	L8	897(17.8%)922 cal.AD 943(77.6%)102 0. cal.AD	IIB 900- 1150AD/ 330- 480AH	II
109	L9			
110	L10		IIA 550- 850AD/ 1- 240AH	
111				
112				
113				
114		878(95.4%)985 cal.AD 544(95.4%)633 cal.AD		
115				
116	L11			
117				
118				
119	L12			
120	L13		I 200- 550AC	
121				
122				
123	L14		O	O
124				

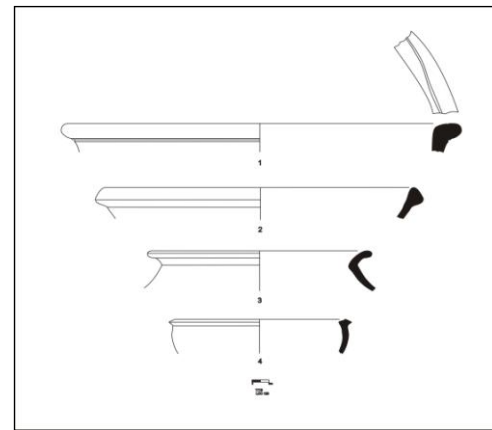
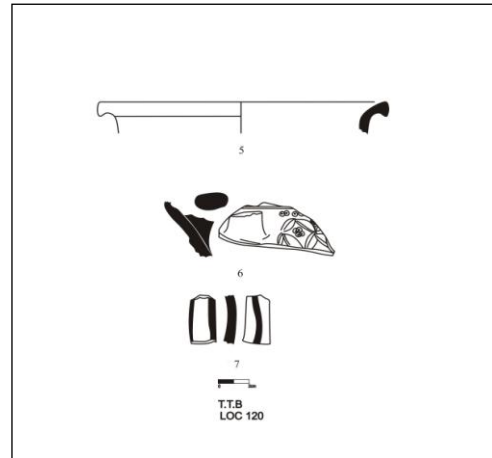

شکل کاتالوگ شماره چهار

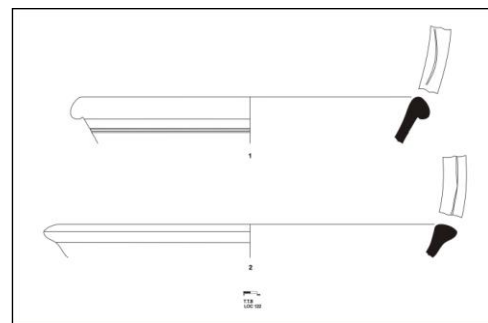

شکل و جدول کاتالوگ شماره پنج

جدول شماره ۱: لایه نگاری پیشنهادی ترانسه B بر اساس کاوش-  
های باستان‌شناختی سال ۱۳۸۸

